

# Ingeniaritzarako Oinarrizko Gainazalak

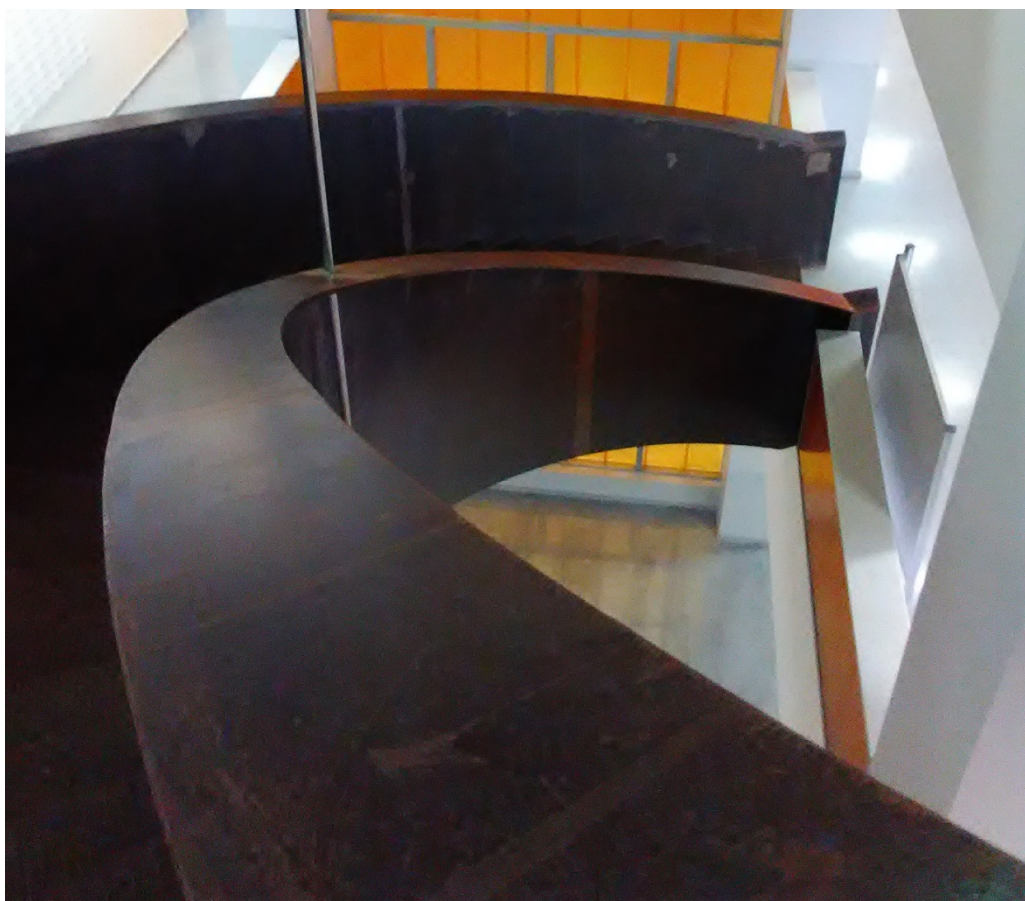

00 Irudia. Bilboko Ingeniaritza Eskolako II.eraikineko eskilara zentralak. Egileen argazkia, 2018.

## 4. Sekzioen garapena eta transformatuari buruzko ariketak

## 4. SEKZIOEN GARAPENA ETA TRANSFORMATUARI BURUZKO ARIKETAK

### E. Ariketetan lortutako maila jakiteko errubrika kontsultatu ENUNTZIATUAK

E.1. Segidan erakusten den kono zuzenaren garapena egin:

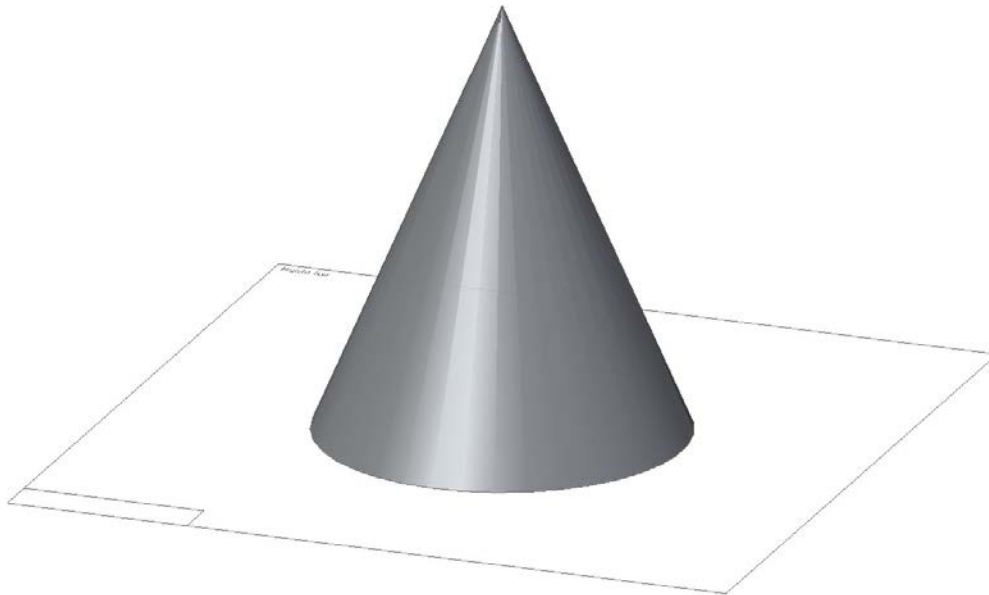

4.1.a. Irudia. Kono zuzena (Solid Edge-n egindako irudia)

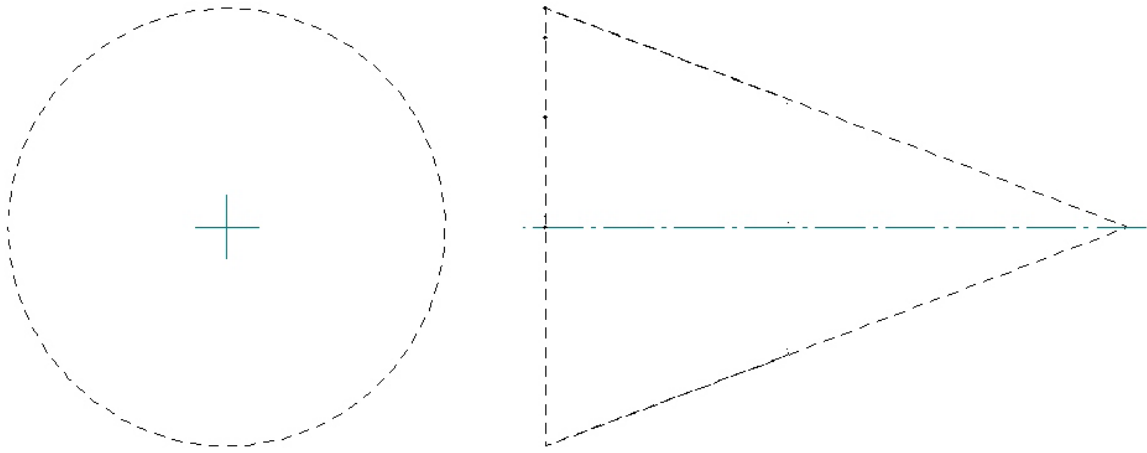

4.1.b. Irudia. Garapenerako Kono zuzena (Solid Edge-n egindako irudia)

**E.2.** Segidan erakusten den piramide zeiharren garapena egin:

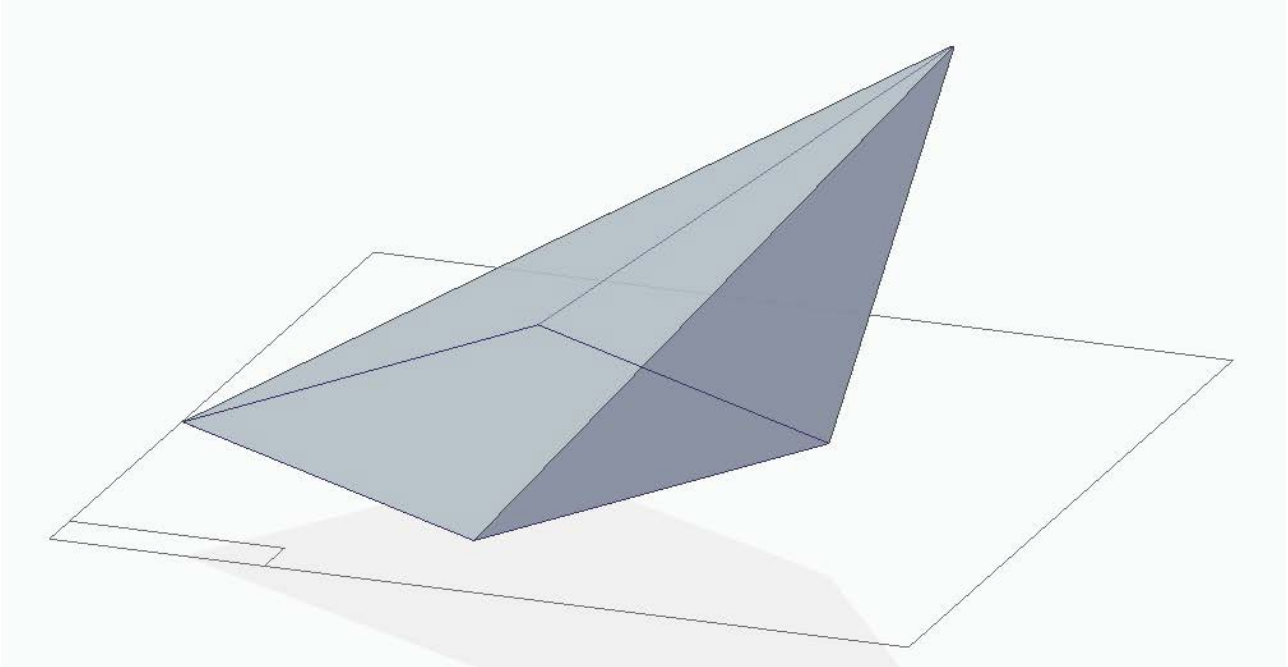

4.2.a. Irudia. Piramide zeiharra (Solid Edge-n egindako irudia)

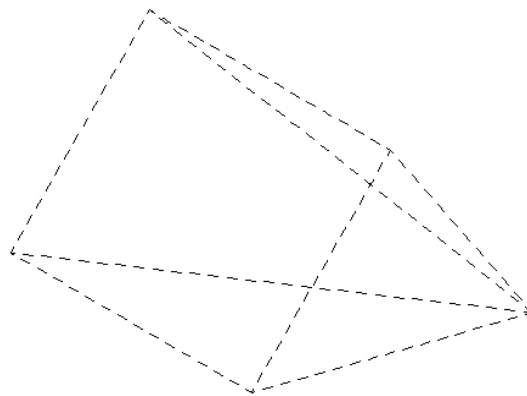
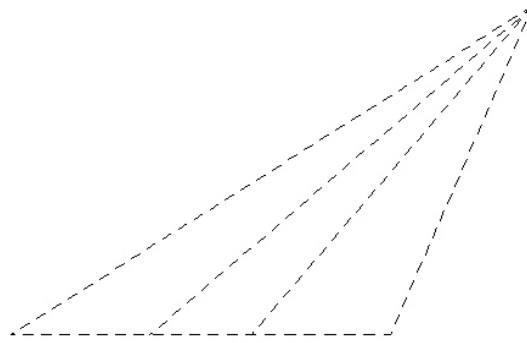

4.2.b. Irudia. Garapenerako piramide zeharria (Solid Edge-n egindako irudia)

**E.3.** Segidan erakusten den zilindro zeharraren garapena egin:

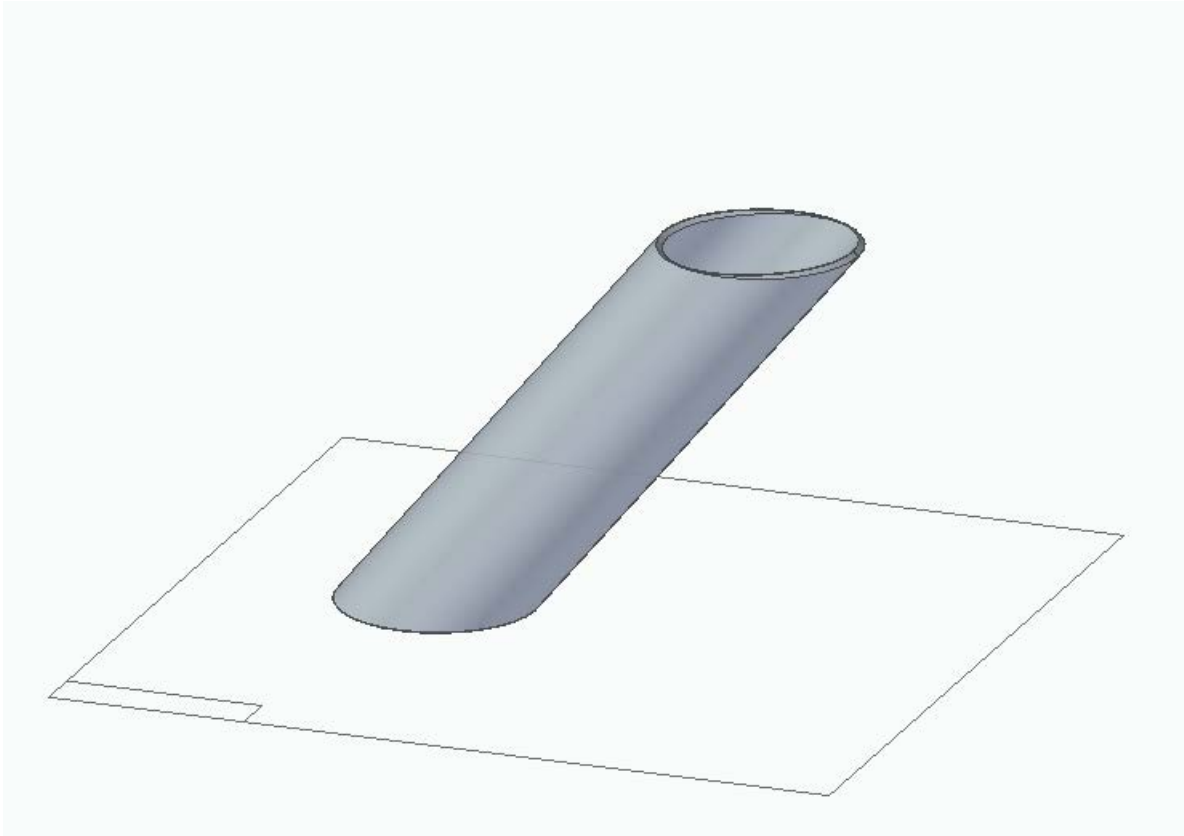

4.3.a. Irudia. Zilindro zeharra (Solid Edge-n egindako irudia)

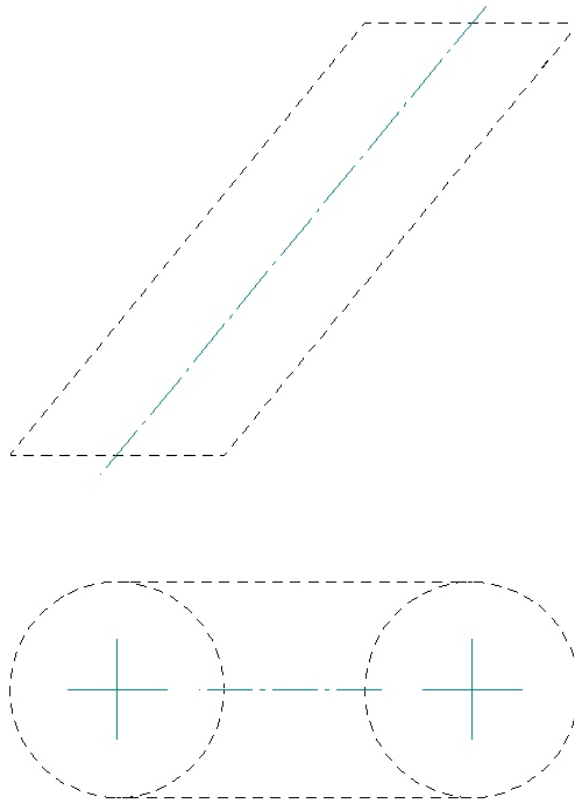

4.3.b. Irudia. Garapenerako zilindro zeiharra (Solid Edge-n egindako irudia)

**E.4.** Segidan erakusten den prisma zuzenaren garapena egin:

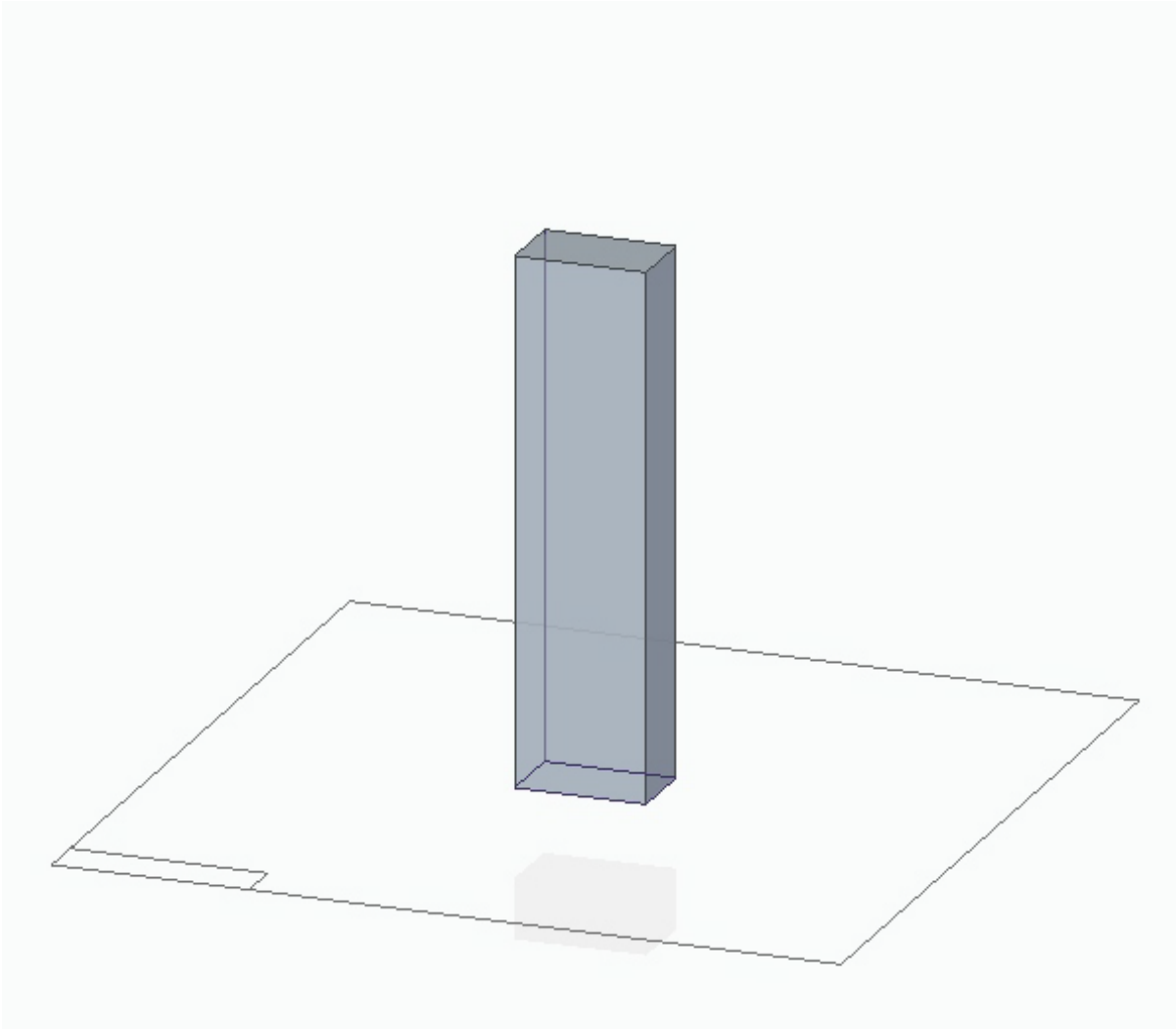

4.4.a. Irudia. Prisma zuzena (Solid Edge-n egindako irudia)





4.4.b. Irudia. Garapenerako prisma zuzena (Solid Edge-n egindako irudia)

## S. SOLUZIOAK

S.1. Segidan erakusten den kono zuzenaren garapena egin:

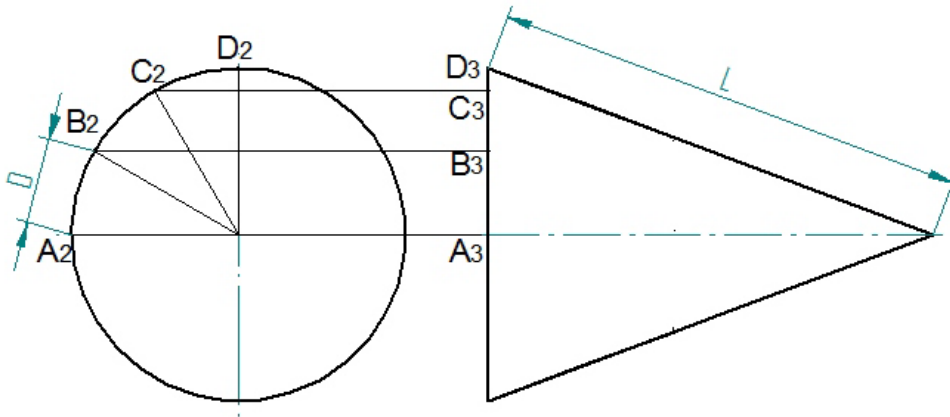

4.5.a. Irudia. Bista egokiena kono zuzenaren garapena egiteko (Solid Edge-n egindako irudia)

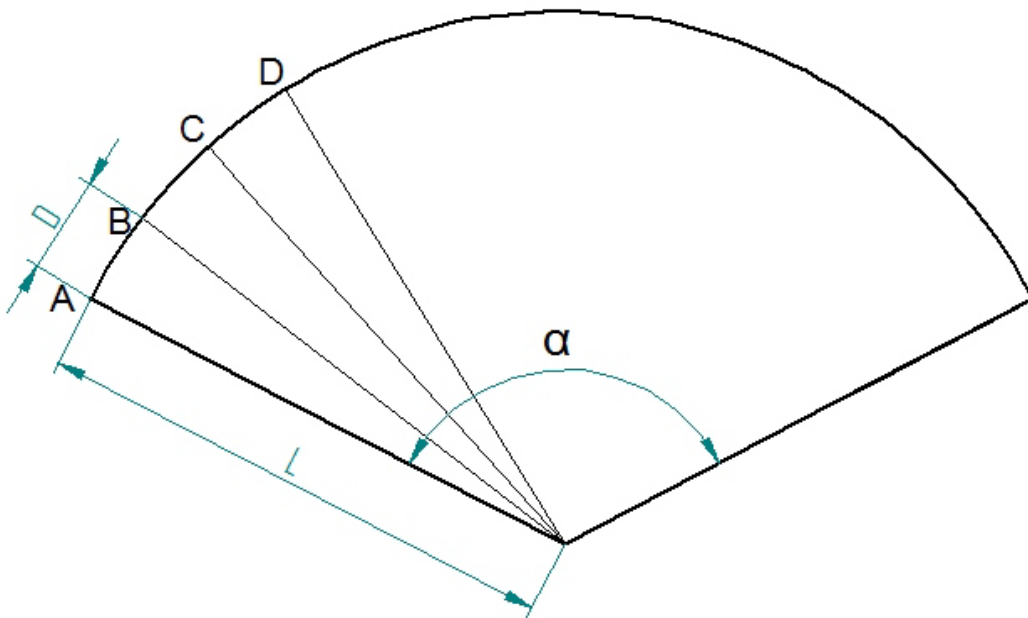

4.5.b. Irudia. Kono zuzen baten garapena (Solid Edge-n egindako irudia)

$$\text{Non, } \alpha = 360 \cdot r \text{ oinarria} / L$$

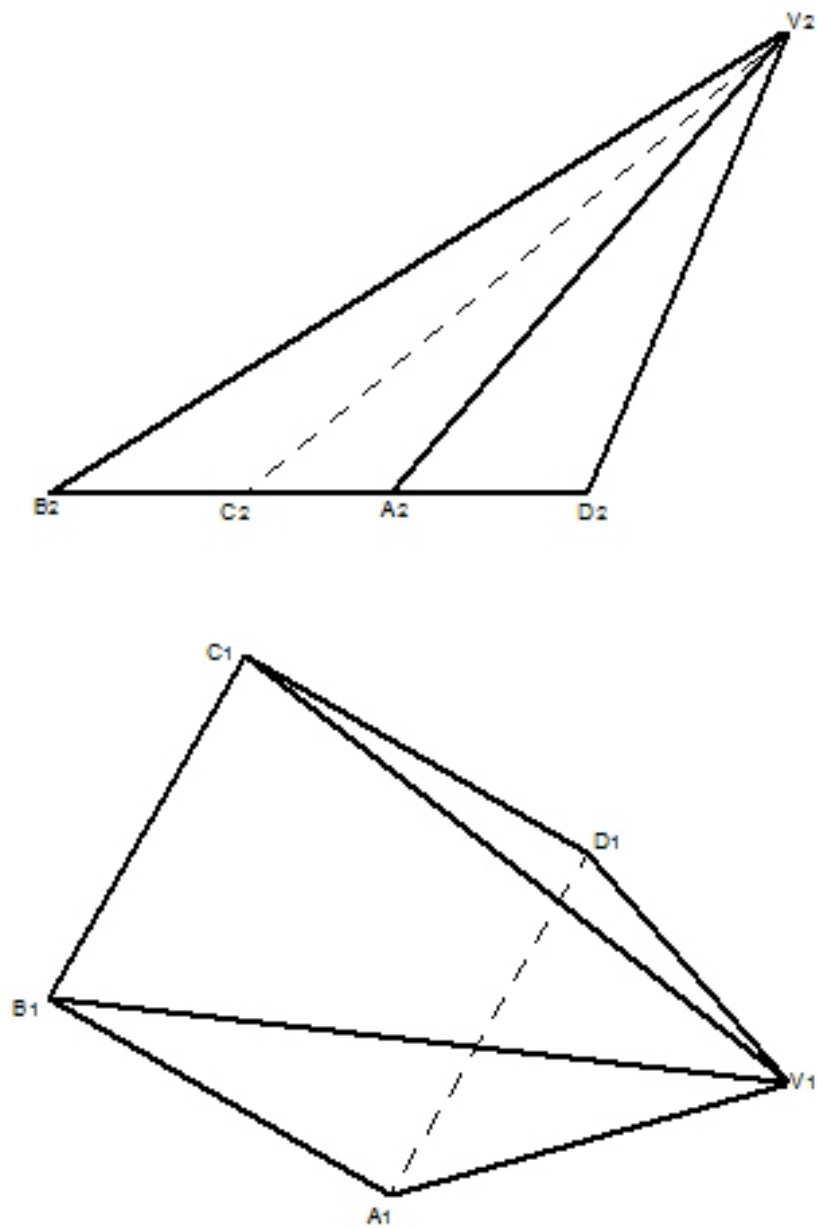
**S.2.** Piramide zeihar baten garapena egin:

4.6.a. Irudia. Piramide zeiharraren bistak (Solid Edge-n egindako irudia)

Garapena burutzeko, begiratu 4.1.2 atalean aurkezten den kono zeiharraren kasua.

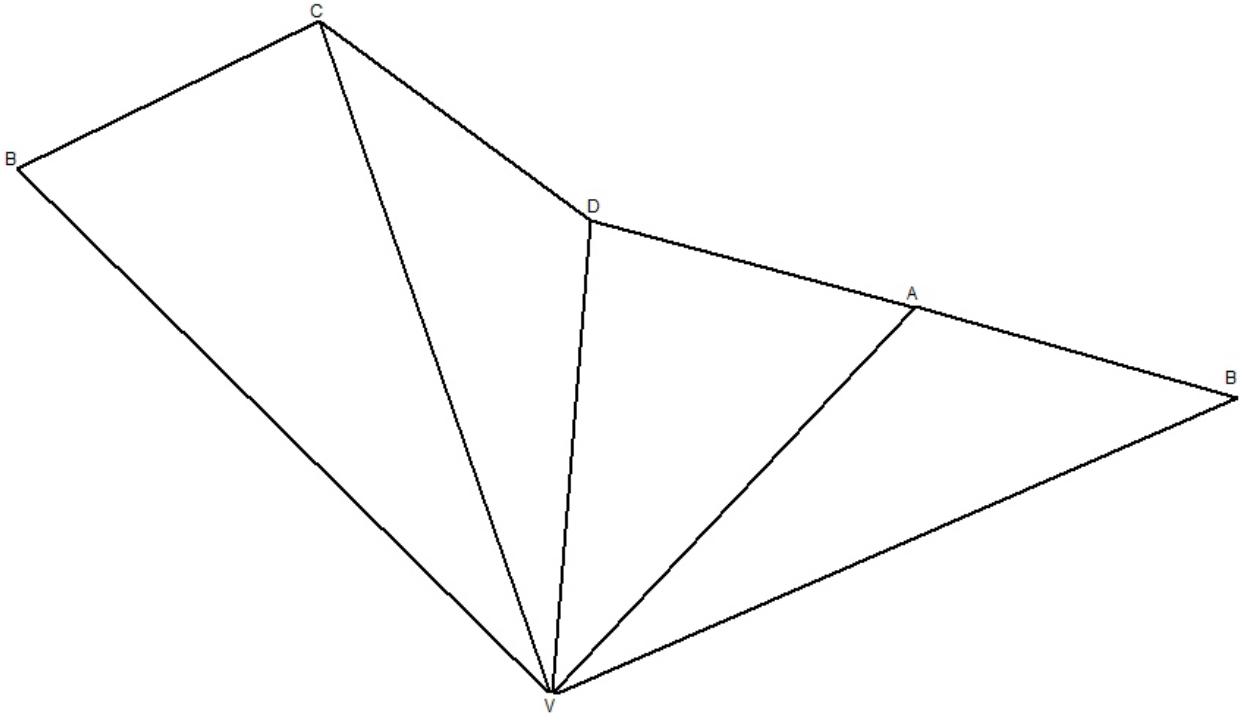

4.6.b. Irudia. Piramide zehar baten garapena (Solid Edge-n egindako irudia)

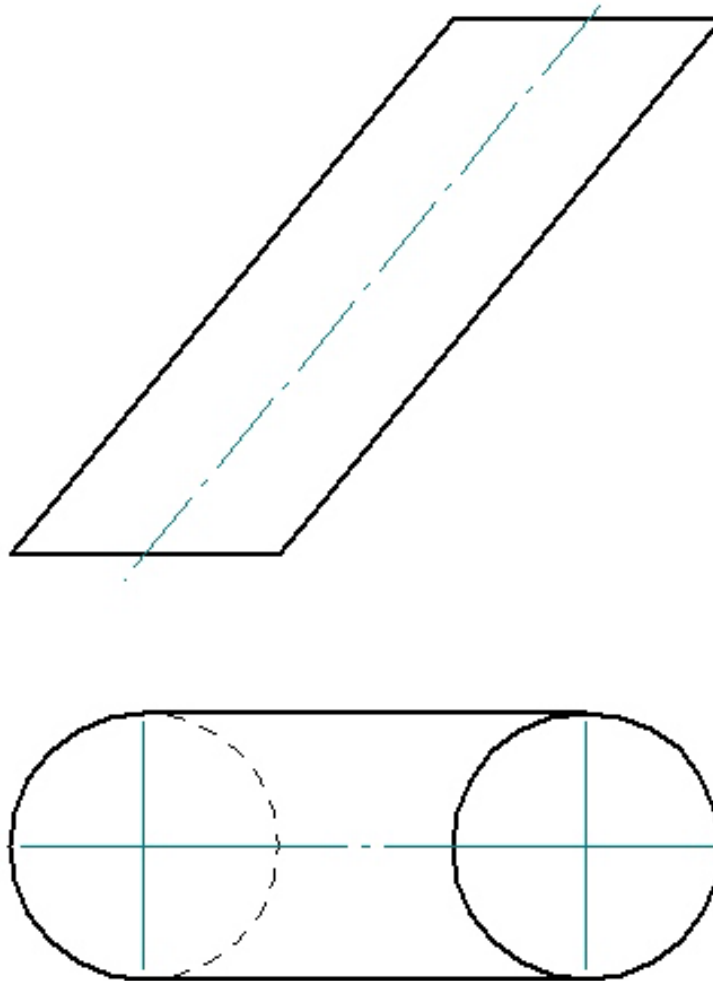
**S.3.** Zilindro zeihar baten garapena egin:

4.7.a.Irudia. Zilindro zeiharraren bistak (Solid Edge-n egindako irudia)

Garapena burutzeko, begiratu 4.1.3 atalean aurkezten den prisma zeiharraren kasua.

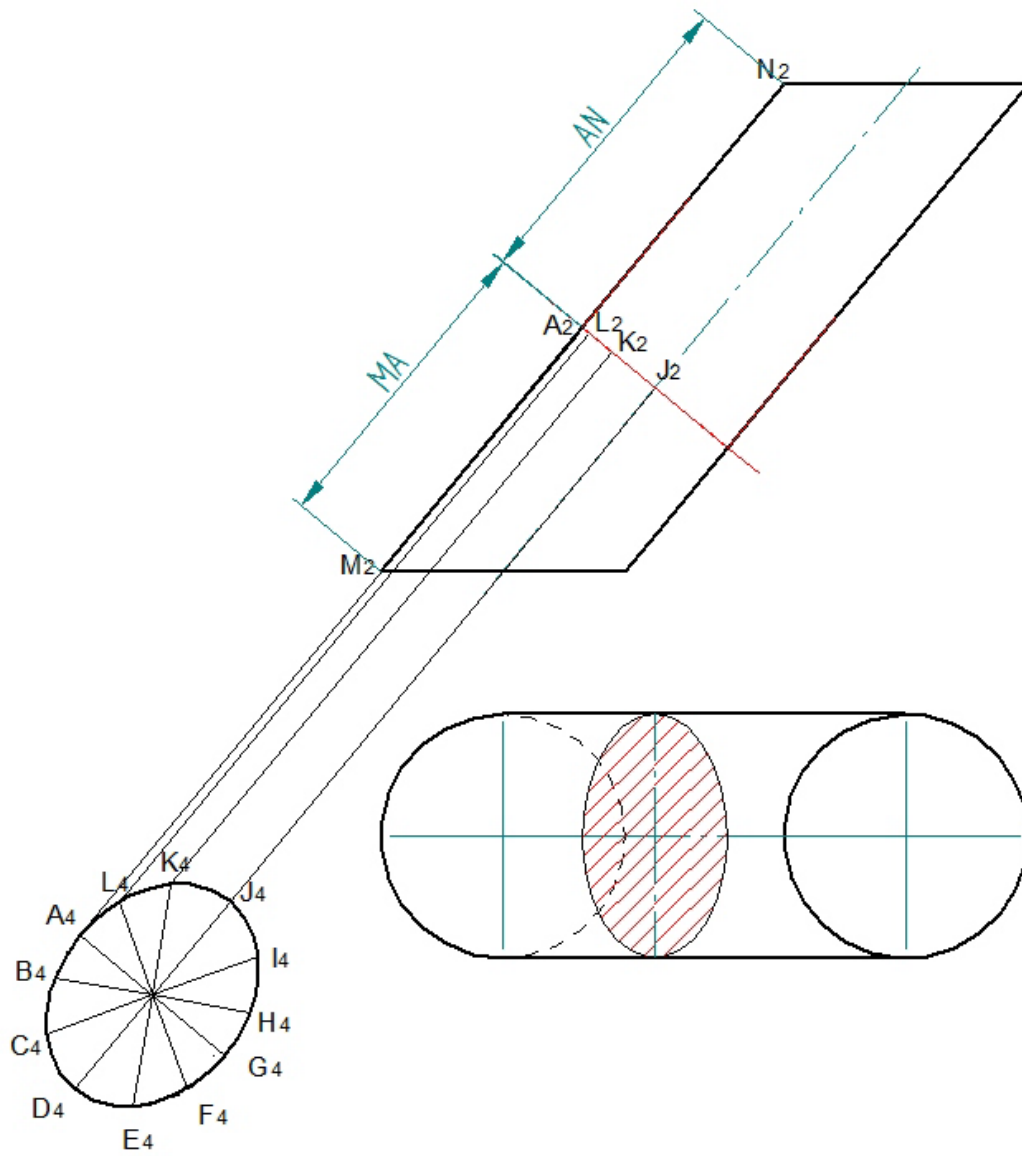

4.7.b.Irudia. Zilindro zeharraren bistak (Solid Edge-n egindako irudia)

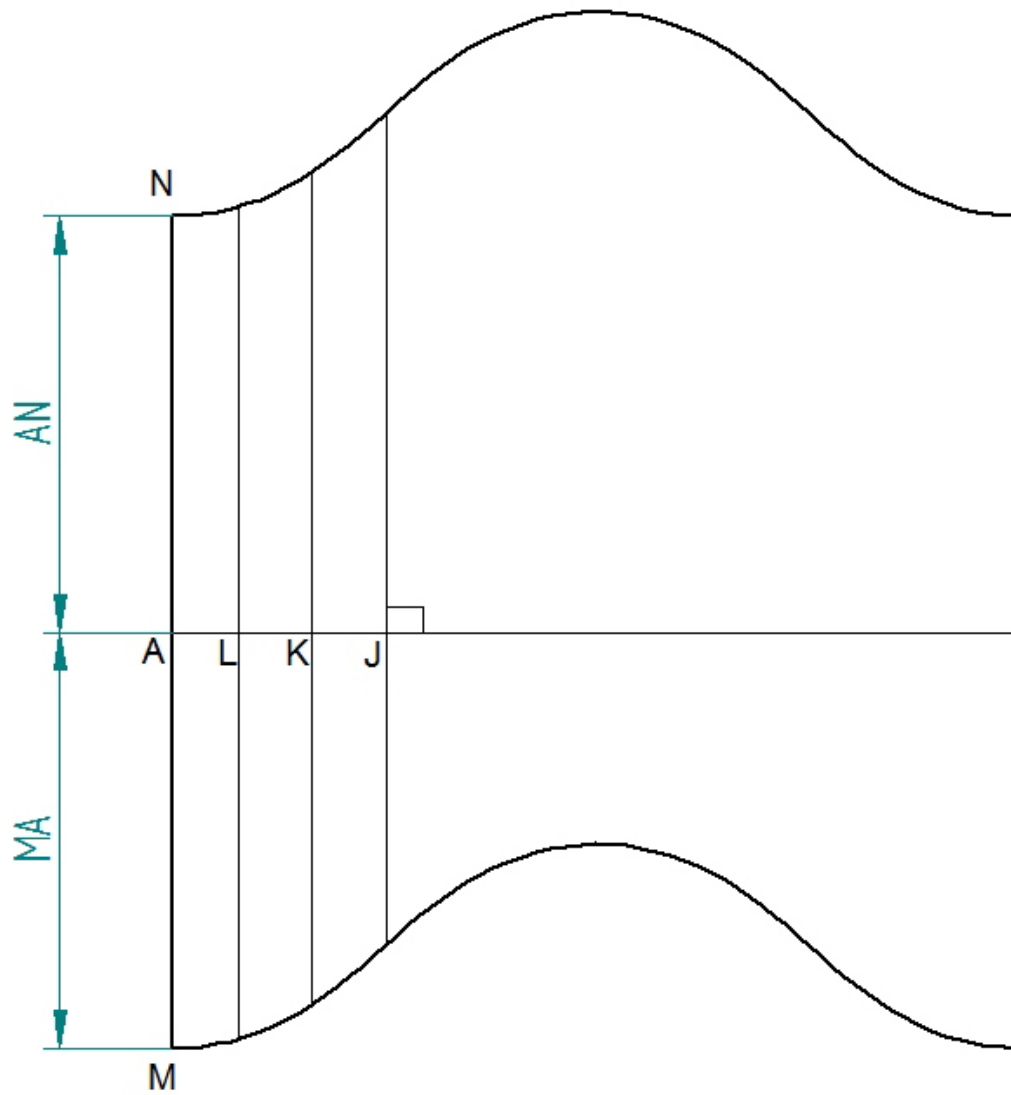

4.7.c. Irudia. Zilindro zehar baten garapena (Solid Edge-n egindako irudia)

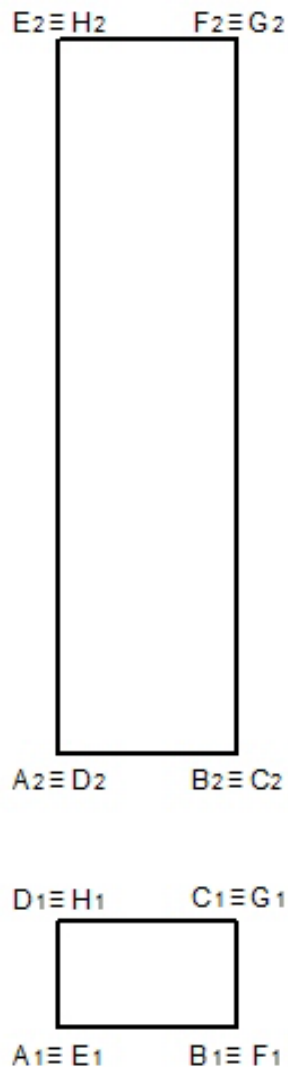
**S.4.** Prisma zuzenaren garapena egin:

4.8.a. Irudia. Prisma zuzenaren bistak (Solid Edge-n egindako irudia)



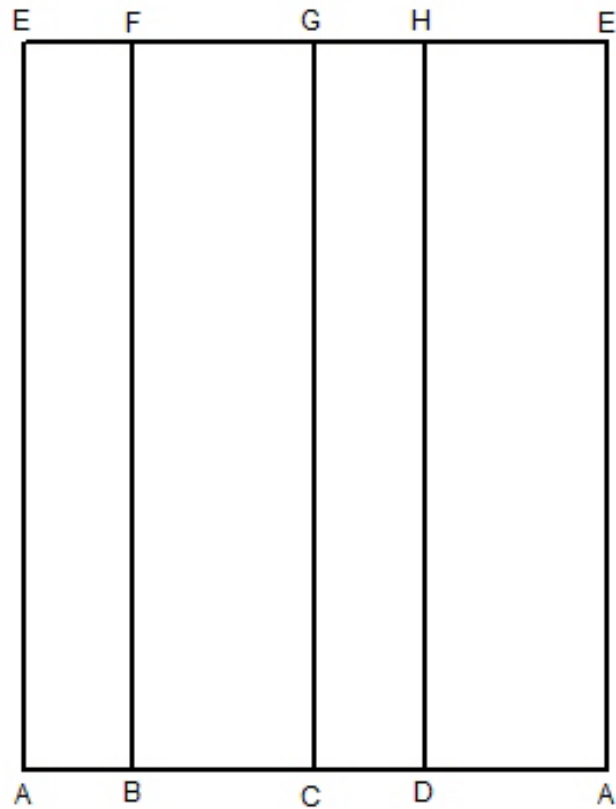

4.8.b.Irudia. Prisma zuzen baten garapena (Solid Edge-n egindako irudia)

